

Перв. примен.

Справ. №

Подп. и дата

Изм.№ дубл.

Взаминб.№

Подп. и дата

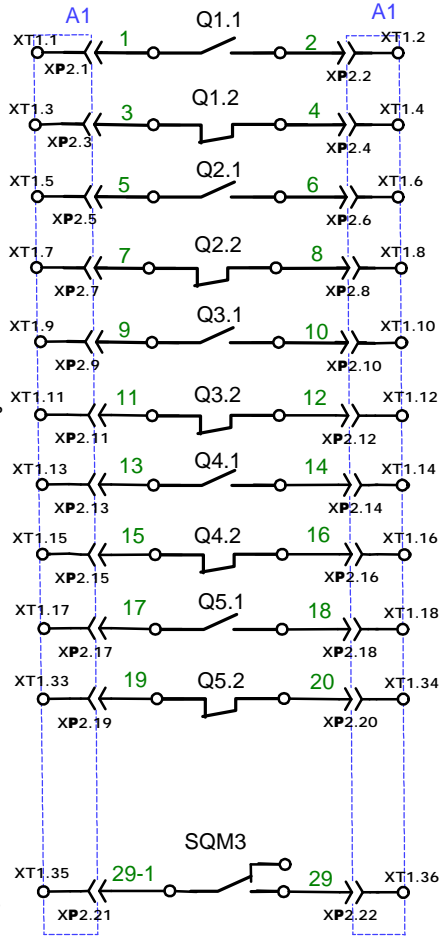
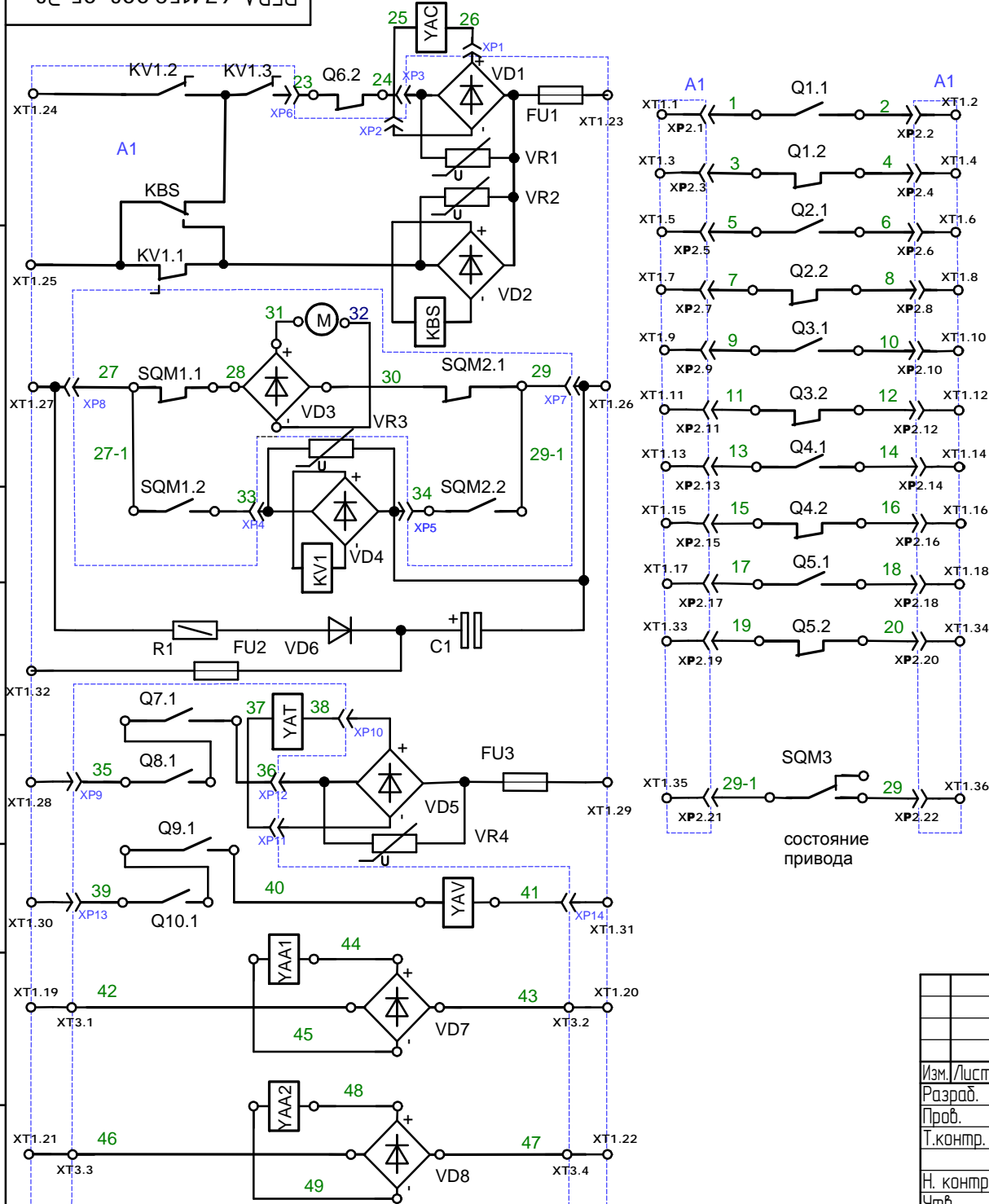

Поз. обознач.	Наименование	Кол.	Примечание
Q1...Q10	Блок контакт выключателя типа F10-20	1	
SQM1,2	Блок контакт привода	2	в комплекте
SQM3	Блок контакт привода	1	* по заказу
YAC	Электромагнит включения	1	в комплекте
YAT	Электромагнит отключения	1	в комплекте
YAV	Независимый расцепитель	1	* по заказу
YAA1,2	Электромагнит отключения для схемы с дешунтированием	2	* по заказу
M	Мотор-редуктор привода	1	в комплекте
VD3,	Модуль KBPC3510-23	1	в комплекте
VD7, VD8	Модуль KBPC5010-23	2	
<u>Панель управления</u>			
A1			
XT1-3	Клемма 739-1 "WAGO"	40	или аналог
XP	Розетка типа 231-314 "WAGO" Вилка типа 231-314 "WAGO"	1 1	или аналог
XP2	Розетка типа 231-352 "WAGO" Вилка типа 231-322 "WAGO"	1 1	или аналог
VD1,VD2 VD4,VD5	Модуль KBPC1010-23	4	или аналог
VD6	Диод 1N5408	1	или аналог
R1	Резистор МЛТ-2 3,6 кОм+5%	1	или аналог
C1	Конденсатор 220мкФх400В HS Jamicon'	1	или аналог
KV1, KBS	Реле R4-2014-23-1220 "Relpol"	2	или аналог
VR1-4	Варистор типа 10 K471	4	или аналог
FU1-3	Самовосстанавливающийся предохранитель типа LVR 055 "Raychem"	3	или аналог

РГВА 674152.003-05 Э3			
Изм./Лист № докум.		Подп. Дата	
Разраб.		Подп.	
Проб.		Дата	
Т.контр.		Лист / Листов	
Н.контр.		Утв.	
Утв.		Копировал	
Утв.		Формат А3	

Схема
электрическая
принципиальная ВВР-10